

SOLID WOOD ONLY[®]

KARPENTER[®]
Designed by Us Defined by Nature

PETUNJUK PERAKITAN

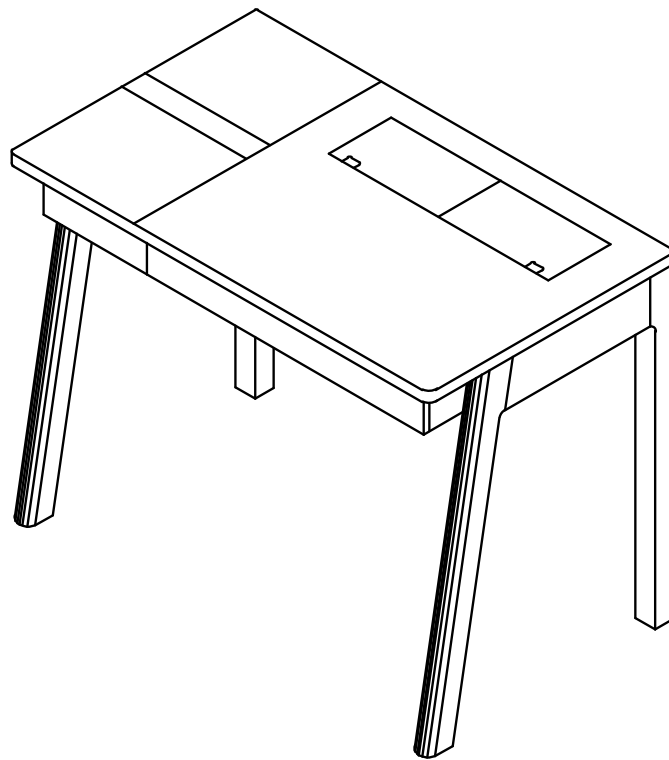



CIRCA17
MEJA KERJA



PINDAI



-  24 KG
-  4/5 (SULIT)
-  ¼ 20 MINS

PESANAN ANDA AKHIRNYA DATANG! SEBELUM MERAKIT PRODUK INI, PASTIKAN ANDA MEMBACA SELURUH PETUNJUKNYA DENGAN CERMAT.

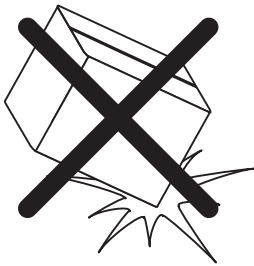

BERHATI-HATILAH DALAM MERAKIT PRODUK DAN PASTIKAN SEMUA KOMPONEN KAYU SOLIDNYA TIDAK TERJATUH.



DIBUTUHKAN 2 ORANG UNTUK MERAKIT PRODUK INI.

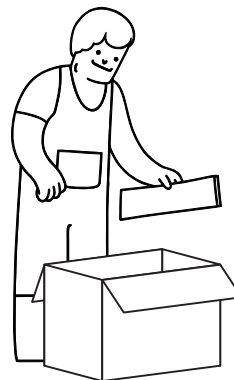

TEMUKAN KODE HURUF (A, B, C,..) ATAU ANGKA (1, 2, 3,..) PADA SETIAP BAGIAN.



LETAKKAN SELURUH KOMPONEN DI ATAS KARPET ATAU ALAS YANG TERDAPAT PADA KARDUS KEMASAN PRODUK.



SEPERANGKAT
KOMPONEN YANG TERDAPAT
DALAM KARDUS

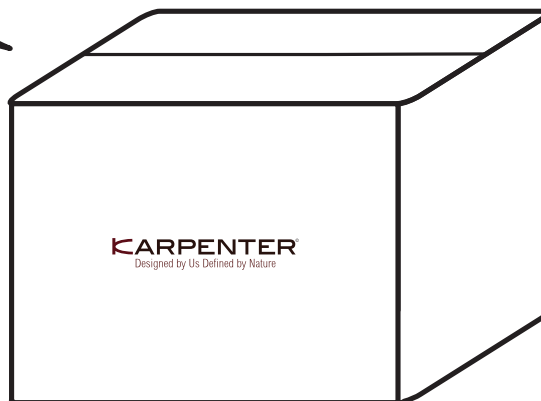
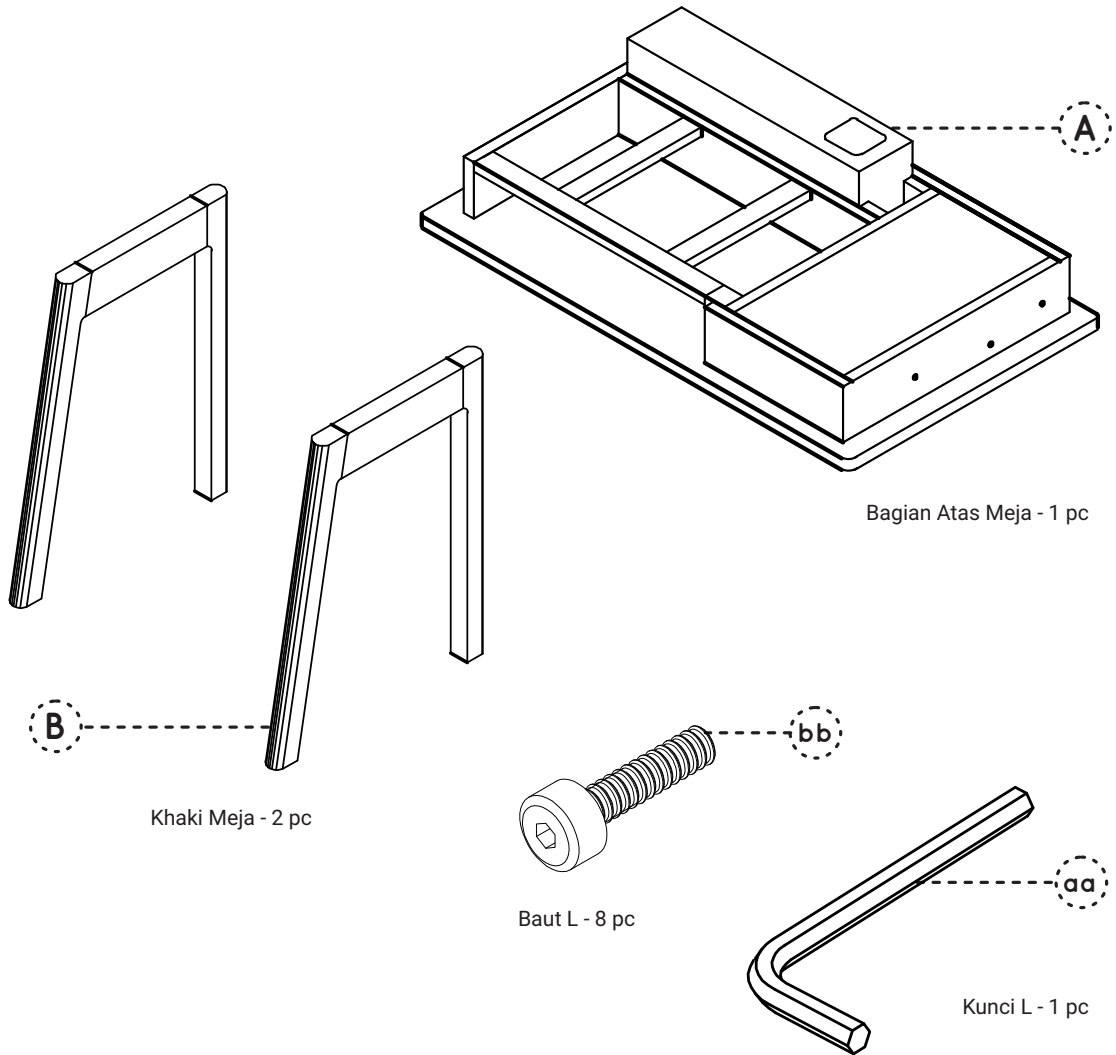

1

LETAKKAN BAGIAN ATAS MEJA (A) DALAM POSISI TERBALIK DI ATAS ALAS YANG RATA DAN BERSIH (KARPET ATAU KARTON). PERHATIKAN PETUNJUK KODE HURUF ATAU ANGKA YANG TERTERA.

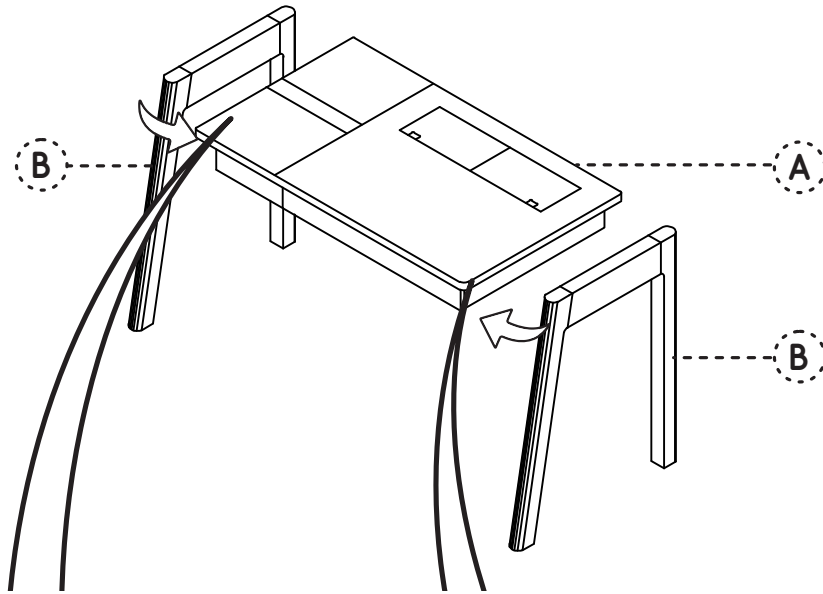

2

PASANG KAKI MEJA (B) KE BAGIAN ATAS MEJA (A). KENCANGKAN DENGAN BAUT L (BB) DARI BAGIAN DALAM DAN BAWAH MEJA. KENCANGKAN DENGAN MENGGUNAKAN KUNCI L (A).

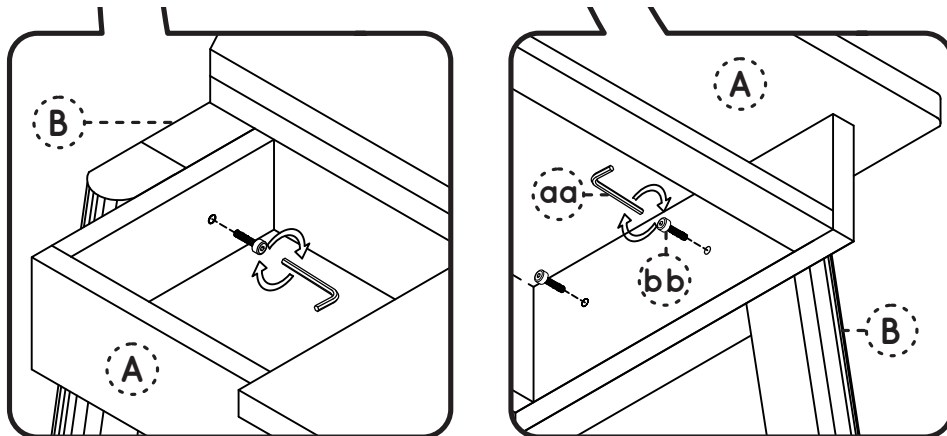

3

PERAKITAN TELAH SELESAI DAN VOILÀ, CIRCA17 MEJA KERJA ANDA SIAP UNTUK DIGUNAKAN!

